



**MOROOKA**

# MC-4000

自走式上投入型木材破碎機



- 自動逆転機能を標準装備
- 磁選機を標準装備
- 破碎操作リモコン標準装備
- 油圧可倒式ベルトコンベア
- LED前照灯装備



特定特殊自動車排出ガス規制  
2014年基準適合  
CAT社製 C15 エンジンを採用

PM(粒子状物質)やNOx(窒素酸化物)の排出を  
大幅に低減し、環境保護へ貢献します。

# MC-4000

自走式上投入型木材破碎機

## 環境への配慮

オフロード法 2014 年基準に適合したエンジンを搭載  
従来機に対し燃費が向上し、CO<sub>2</sub>排出量も低減

## 破碎・作業効率向上

従来の高性能な破碎能力はそのままに  
排出コンベアの数アップにより排出効率と処理量が増加



折畳式ベルトコンベア

## 主要諸元

モデル		MC-4000	
性能	走行速度（高/低）	km/h	3.1 / 1.8
	接地圧	kPa	72.1
車両寸法 および質量	機械質量	kg	19,150
	全長（格納時）	mm	11,310 (8,830)
	全幅	mm	2,900
	全高	mm	2,900
	最低地上高	mm	440
	履帯幅	mm	600
輸送時寸法	輸送時全長	mm	8,830
	輸送時全高	mm	2,900
排出 コンベア寸法	コンベア長	mm	4,380 ±250
	コンベア幅	mm	800
	コンベア設置高	mm	3,210 ±200
ホッパー寸法	投入口（外径/内径）	mm	2,500 / 2,000
	深さ	mm	1,350 ±50
エンジン	呼称	キャタピラー C15	
	定格出力	kW/rpm	354 / 2,000
使用燃料	軽油		
タンク容量	燃料タンク容量	ℓ	470
	作動油タンク容量	ℓ	230
	尿素タンク容量	ℓ	33.6
オフロード法 排ガス規制 届出・基準	特定特殊自動車の車名及び型式	モロオカ MC-4000-VIA	
	特定原動機の名称及び型式	Caterpillar YDS-C15A	
	排ガス基準	オフロード法 2014年規制 Tier 4 Final / EU Stage V	

- 排出コンベアの取付寸法はコンベアの設置角度が30度の時の数値です。
- 画像はイメージです。カタログの内容は、予告なく変更することがあります。

## 作業の安全性向上

### 非常停止スイッチ

非常停止スイッチを車体左右、走行操作箇所に設置（合計3箇所）

### 落下防止用手すりを設置

車体に落下防止用の手すりを新たに設置、作業時の落下事故を防止

### 破碎操作リモコン標準装備

破碎操作用のリモコンを標準装備  
車両本体から離れた位置からもホッパー操作が可能

## メンテナンス性向上

### 定期メンテナンスをもっと容易に

従来機に対し、エアクリーナの位置をグランドアクセス可能な位置に変更し、木くずなどを吸い込みにくい設計としました。

### 消耗部品の交換を容易に

ホッパー内の飛散防止カバーと破碎ドラムの側面部を脱着式にしました。



防塵ネット



手すり

## 本体寸法図

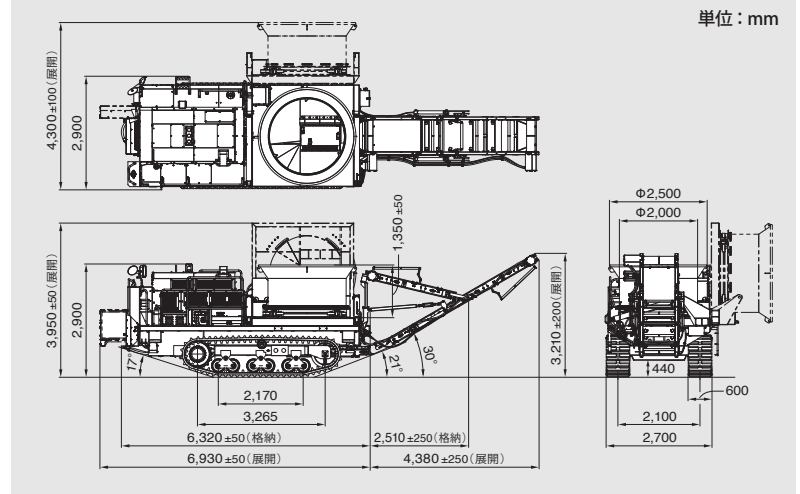

環境と共に生きる

**MOROOKA**

株式会社 諸岡

web <http://www.morooka.co.jp>

本 社 〒301-0031 茨城県龍ケ崎市庄兵衛新田町 358 ☎0297-66-2111



ES 認証  
認定組織：本社、技術・研修センター、工場、全営業所  
CS 認証  
認定組織：本社、技術・研修センター、工場



代理店