

MRC-3000

自走式横投入型木材破碎機



主要諸元

モデル		MRC-3000					
性能	走行速度 (高/低)	km/h	3.0 / 2.0	最大処理径	mm	450	
	接地圧	kPa	59.1	投入寸法 および破砕刃	mm	770 × 510	
車両寸法 および質量	機械質量	kg	13,700	破砕刃		切削刃 6枚	
	全長 (格納時)	mm	10,830 (6,575)	エンジン	呼称	キャタピラー C7.1	
	全幅	mm	2,415	定格出力	kW/rpm	186.5 / 2,200	
	全高	mm	3,110	使用燃料		軽油	
	最低地上高	mm	345	燃料タンク容量	ℓ	395	
輸送時寸法	履帯幅	mm	500	タンク容量	作動油タンク容量	ℓ	215
	輸送時全長	mm	8,940	尿素タンク容量	ℓ	32	
	輸送時全高	mm	2,800	オフロード法 排ガス規制 届出・基準	特定特殊自動車の車名及び型式 特定原動機の名称及び型式	モロオカ MRC-3000 キャタピラー YDS-C7.1-IND	
コンベア寸法	排出コンベア長	mm	4,025	排ガス規制	オフロード法 2014年規制		
	投入コンベア長	mm	2,975	届出・基準	排ガス基準		
	コンベア設置高	mm	3,110		Tier 4 Final / EU Stage IV		

●画像はイメージです。カタログの内容は、予告なく変更することがあります。

本体寸法図

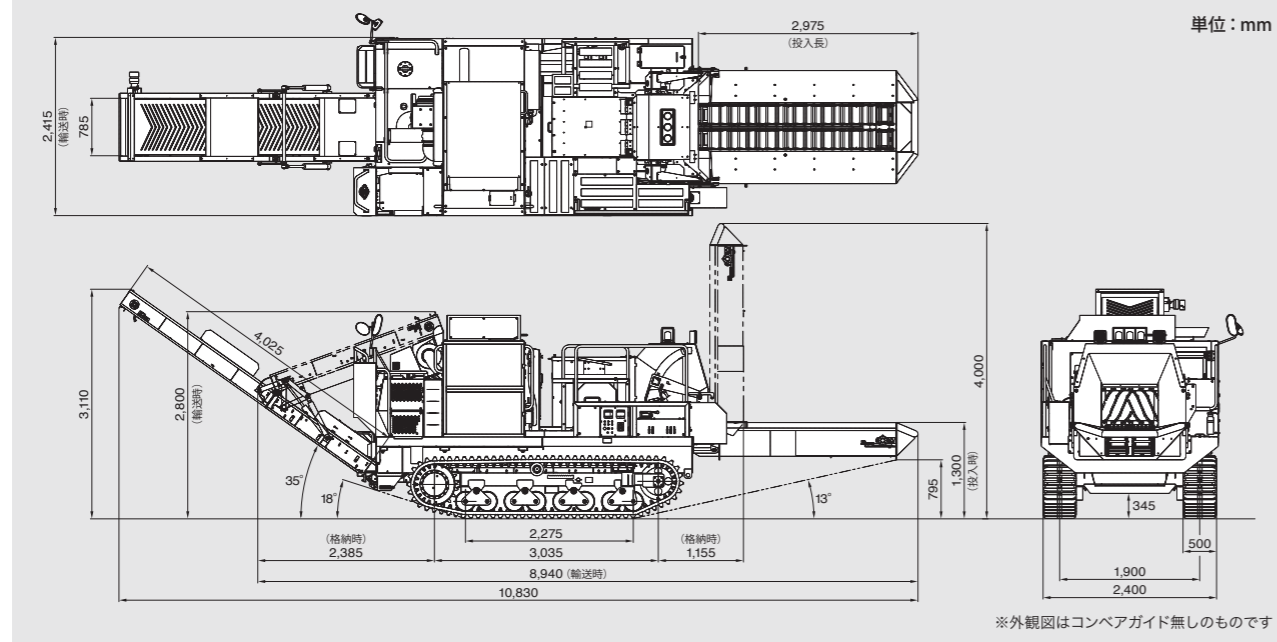

環境と共に生きる

MOROOKA

株式会社 諸岡

web <https://www.morooka.co.jp>

本社 〒301-0031 茨城県龍ケ崎市庄兵衛新田町 358 ☎0297-66-2111

北海道営業所 〒053-0052 北海道苫小牧市新開町 2-4-5 ☎0144-55-8888

東北営業所 〒987-2157 宮城県栗原市高清水中ノ荻 94 ☎0228-58-3776

関東営業所 〒301-0031 茨城県龍ケ崎市庄兵衛新田町 358 ☎0297-66-2111

北信越営業所 〒950-1456 新潟県新潟市南区茨曾根 2410-1 ☎025-375-1212

中部営業所 〒529-0423 滋賀県長浜市木之本町千田小堀 189 ☎0749-82-6277

中国営業所 〒708-1116 岡山県津山市野村欠の木 146-1 ☎0868-29-2200

九州営業所 〒861-4151 熊本県熊本市南区富合町清藤 346-1 ☎096-358-8030



ES 認定
認定組織：本社、技術・研修センター、工場、全営業所
CS 認定
認定組織：本社、技術・研修センター、工場



代理店

- 最大処理径 450mm
- オフロード法 2014年基準に適合
- コンパクト設計&自走式
- 充実の安全機能



特定特殊自動車排出ガス規制
2014年基準適合
CAT社製 C7.1 ACERT エンジンを採用

PM(粒子状物質)やNOx(窒素酸化物)の排出を
大幅に低減し、環境保護へ貢献します。

横投入型で大径・長尺材の破碎に特化!



最大処理径450mm

最大450mm径木材の破碎が可能です。横投入型であるため長尺材の破碎も行えます。カッター回転数や破碎材送り速度を任意に設定でき、高品質な燃料用木質チップを適切なサイズで生成できます。



安心の国産部品

すべて安心の国産部品を採用しました。MRC-3000では切削刃タイプのカッタードラムを標準装備しています。



コンパクト設計&自走式

MRC-3000は排出コンベアが格納可能なコンパクトデザインかつ自走式であるため、作業現場へ直接乗り入れることが可能です。



充実の安全機能

- フィードローラー、コンベアに自動反転機能搭載
- 材料径に合わせてフィードローラーが自動で上昇
- 破碎室開閉部に電気式インターロックを搭載



オフロード法 2014年基準に適合

排ガス4次規制に対応するCAT C7.1 ACERTエンジンを搭載しており、環境に配慮したつくりになっています。



特定特殊自動車
排出ガス2014年基準
適合車
※排ガス規制値: 0.5g/kWh

強靱な足回り

諸岡の強靱な足回りによる優れた踏破性が足場の悪い現場での機動力を高めます。また幅広で厚みのあるゴムクローラは耐久性にも優れており、ランニングコストを抑えます。



シンプルな操作系

MCシリーズと同様にシンプルな操作系を採用しました。リモコンで材料送り等の操作が可能です。



OPTION

投入コンベアガイド

かさばりやすい枝条もスムーズに投入することが可能です。

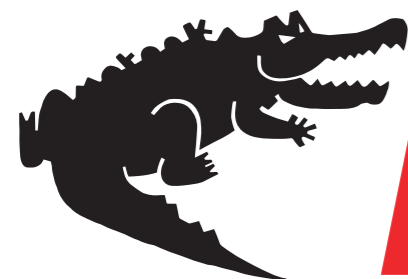

MRC-3000

